

Vitrierie Brunelle

Division B2B



La solution pour tous les produits
de fenestration en aluminium

Fenêtres | Mur rideau | Encadrements | Portes commerciales

514 351-9620 | info@brunelle.ws | vitrieriebrunelle.com

Vitrierie Brunelle, fier fabricant québécois depuis 1953

RBQ : 5705-7036-01

Une promesse de qualité

signée Vitrerie Brunelle 1953



FIÈREMENT
FABRIQUÉ ICI



- Une expertise reconnue et une qualité inégalée
- Une équipe chevronnée pluridisciplinaire interne
- Des délais réduits et des prix justes
- Des méthodologies bien intégrées.
- Une chaîne de montage optimisée et des équipements à la fine pointe de la technologie
- Une minutie constante de la conception à la réalisation de votre projet



- Engagée dans la réduction de l'empreinte écologique
- Un contrôle serré de la matière première
- Des produits du Québec fabriqués ici
- L'entreprise préconise l'achat local



- Nos produits répondent aux exigences techniques et énergétiques de la norme de construction Novoclimat
- Nos produits répondent aux plus hauts standards de l'industrie
- Nos produits répondent aux pratiques de construction écologiques et contribuent à l'obtention de la certification LEED



Des produits signés Vitrerie Brunelle, votre meilleur choix.

Conception, fabrication et installation : la qualité et l'élégance



Les produits Vitrerie Brunelle fabriqués en aluminium et en verre sont des produits de haute qualité, conçus selon des procédés industriels rigoureux. Notre succès repose sur notre expertise, notre équipe pluridisciplinaire dévouée, notre machinerie et nos outils de pointe, tout en respectant des standards élevés de fabrication, d'usage et de normalisation.

Une multitude d'utilisations | commercial – industriel – institutionnel



Les produits Vitrerie Brunelle sont principalement utilisés dans les bâtiments commerciaux, industriels, institutionnels ainsi que dans les tours d'habitations résidentielles. Ils s'adaptent à tous les types de projets et de bâtiments, vous offrant des solutions sur mesure, sans compromis.

Petits aux grands projets, nous sommes LÀ!



Une vaste sélection de produits est offerte chez Vitrerie Brunelle. Que vous soyez propriétaire d'immeubles, architecte ou gestionnaire de projets, nos experts sont disponibles pour tous vos besoins, petits ou grands. Vous préférez installer vous-même? C'est aussi possible!



Une infinité de possibilités



Tous nos produits sont fabriqués sur mesure offrant une infinité de possibilités. De plus, les produits Vitreerie Brunelle sont offerts dans une multitude de couleurs, de combinaisons et de designs possibles. Les profilés raffinés garantissent à la fois une esthétique soignée et une protection efficace contre l'effraction et les intempéries rigoureuses du Québec tout en augmentant significativement la valeur ajoutée aux bâtiments.

Choix durable et écologique

**NOVO
CLIMAT**



Nous sommes engagés dans la réduction de notre empreinte écologique. Nos produits répondent aux exigences techniques de la norme de construction Novoclimat et répondent aux pratiques de construction écologiques et contribuent à l'obtention de la certification LEED.

Une équipe expérimentée



Notre équipe pluridisciplinaire expérimentée, dévouée et compétente se composant : d'estimateurs seniors, de dessinateurs chevronnés, de chargés de projets internes d'expérience, de surintendants réactifs, de chargés de projets réputés et proactifs et d'installateurs certifiés CCQ; vous propose une expérience de projet positive et efficace.

Produits testés en laboratoire reconnu



Nos produits ont subis des tests rigoureux en laboratoire et respectent les plus hautes exigences du Code National du Bâtiment : conductivité thermique (U) inférieur à 2 pouvant atteindre 1.03 E/m²*K avec une composition combinée de thermos et de meneau, charge de vent C5 soit 260 km, une résistance à l'infiltration de l'air A3 et une résistance à pénétration de l'eau de 700PA (B7).

La recherche et le développement de produits

Toujours faire mieux et repousser les limites est notre mission.

La recherche, le développement et l'amélioration continue sont des segments importants de nos activités. Toujours faire mieux et repousser les limites est notre mission.

Performance Performance Performance



Mur-rideau

La performance sans compromis

L'entreprise offre une gamme complète de systèmes de murs rideaux en aluminium avec barrière thermique. Nos solutions sont conçues pour répondre aux normes les plus strictes de l'industrie et aux exigences structurales les plus élevées, tout en garantissant une performance thermique optimale et d'excellents résultats en matière d'infiltration d'air et d'eau.

C'est la solution pour maximiser la lumière naturelle et offrir un maximum de transparence sans compromis.

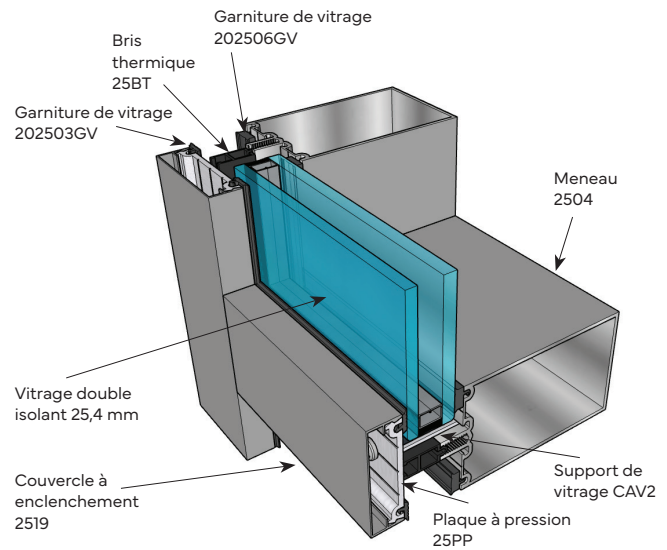

Fenêtre en aluminium

Efficacité et Innovation

Nos fenêtres Vitrierie Brunelle en aluminium commerciales sont performantes, durables et personnalisables.

Qu'elles soient fixes, à trémies, à battants; avec un moustiquaire régulier ou en acier inoxydable anti-vandal, nos solutions flexibles sont adaptées, infinies et durables.

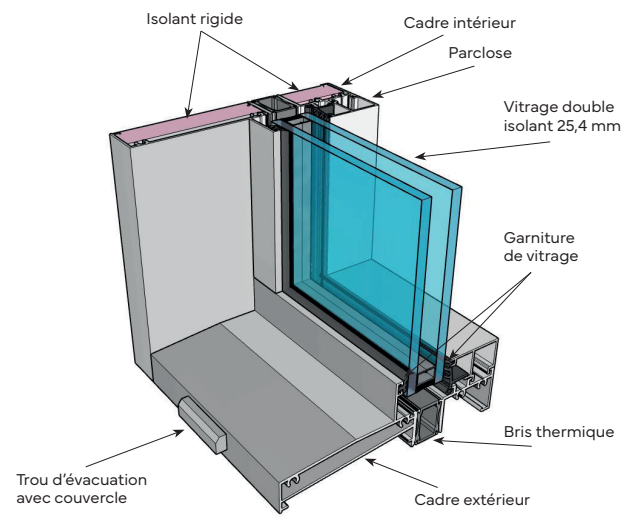

Encadrement à ailette | Cadre à feuillure modulaire | Cadre isolé | Portes commerciales | Quincaillerie spécifique

Que vous préfériez l'encadrement à ailette non isolé; l'encadrement à feuillure; avec ou sans portes commerciales ou vitrées,, nos produits ultra performants sauront répondre à tous les besoins esthétiques pour un aménagement intérieur majestueux.

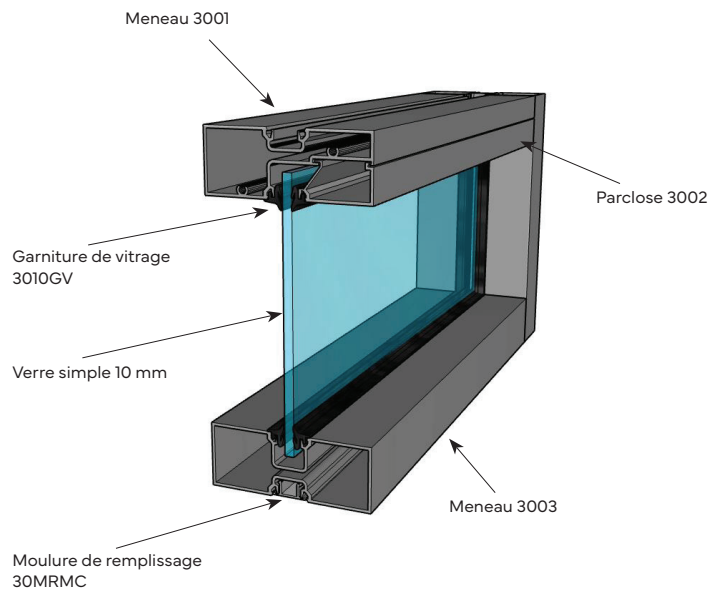

Nos produits
sont référés
dans plusieurs
devis

N·F·O·E
architecture

Lachance
& associés
architectes

leclerc
architectes

R +
F A

artesa
ARCHITECTES CONCEPTEURS

mdtp
atelier d'architecture

à
tla architectes

JDCI
J-DAGENAIS ARCHITECTE
+ ASSOCIÉS

L'ARCHEVÊQUE & RIVEST
ENTREPRENEUR GÉNÉRAL

GMI
CONSTRUCTION
gillesmaloin.ca

GEYSER
GROUPE
GROUP

AXE
CONSTRUCTION

TISSEUR
ENTREPRENEUR GÉNÉRAL

POMERLEAU

RCM
SOLUTIONS MODULAIRES
GROUPE

cogir
IMMOBILIER

ConsortiumMR
entrepreneur général

Quelques-uns
de nos clients

Axxys

DUQUETTE
CONSTRUCTION
ENTREPRENEUR GÉNÉRAL

MAGDEV
CONSTRUCTION

EDP

TG BECO

MARIEVILLE
CONSTRUCTION

CONSTRUGEP

AXES
CONSTRUCTION

SERBEC
Une entreprise SoliDev



La différence Vitrerie Brunelle 1953 en 8 points

1 ENTREPRENEUR DE CONFIANCE

Vitrerie Brunelle, forte de ses multiples accréditations est pleinement qualifiée pour intervenir sur tous types de projets de coconstruction neuve et rénovation, dans tous les secteurs d'activités. Fière d'une expertise depuis 1953, nous avons réalisés plusieurs milliers de projets de toute envergure. Détenant une licence d'entrepreneur général et spécialisé en vitrerie, embauchant des travailleurs se conformant aux normes CCQ et possédant une assurance responsabilité, Vitrerie Brunelle s'impose comme un choix de confiance incontournable!

2 EXPÉRIENCE ET SAVOIR-FAIRE

Chez Vitrerie Brunelle, notre savoir-faire repose sur des années d'expérience et un engagement constant envers l'excellence. Nous allions expertise technique, innovation et rigueur pour offrir des solutions sur mesure adaptées aux besoins de nos clients.

3 RAPPORT QUALITÉ-PRIX

Chez Vitrerie Brunelle, nous nous engageons à offrir des prix justes tout en garantissant des produits de qualité supérieure. Nous croyons fermement que l'excellence n'est pas une option, et nous nous engageons à fournir des solutions durables et performantes à un tarif compétitif sans compromis sur la qualité.

4 EXPERTS PROFESSIONNELS ET CONSCIENCIEUX

Grâce à l'expérience collective de nos employés et à une main-d'œuvre hautement qualifiée, nous garantissons des solutions de qualité supérieure. Notre équipe, unie et passionnée, met tout en œuvre pour assurer l'excellence à chaque étape de vos projets.

5 AU SERVICE DES CLIENTS

Chez Vitrerie Brunelle, nous accordons une grande importance à l'expérience client et au service personnalisé. Nous offrons un accompagnement personnalisé à chaque étape de vos projets, de la conception à l'installation. Notre équipe veillera à surpasser vos attentes et à garantir une expérience

fluide et satisfaisante.. Notre objectif est de garantir une expérience fluide, satisfaisante.

6 AMÉLIORATION CONTINUE

Chez Vitrerie Brunelle, nous sommes engagés dans l'amélioration constante de nos processus pour offrir une performance et une qualité optimales. Nous mettons en œuvre des solutions innovantes et bonifions nos méthodes afin de gagner en efficacité et nous adapter aux évolutions du marché.

7 LA SANTÉ ET SÉCURITÉ AVANT TOUT

Chez Vitrerie Brunelle, la sécurité est l'affaire de tous! Il est essentiel de prendre soin non seulement de nos clients, mais également de nos employés et collaborateurs. C'est pourquoi nous fournissons à chaque membre de notre équipe des équipements de protection individuelle, de la formation, des outillages et de la machinerie sécuritaires. De plus, notre programme de prévention est en constante évolution et amélioration, afin de minimiser les risques et d'éviter les accidents de travail.

8 NOS VALEURS AU CŒUR DE NOS ACTIONS

Chez Vitrerie Brunelle, nos valeurs fondamentales sont : la **polyvalence**, l'**intégrité**, le **respect** et la **collaboration**. Nous croyons en la capacité de notre équipe à s'adapter et à innover, tout en agissant avec **honnêteté** et **transparence**. Le respect mutuel et une collaboration **étroite** sont au cœur de notre succès, nous permettant d'offrir des solutions de qualité et de bâtir des relations durables avec nos clients et partenaires.



Réalisations récentes

DE NOTRE DIVISION B2B

COMMERCIAL – INDUSTRIEL – INSTITUTIONNEL



PROJET : Le Newman
7227, boul. Newman
LaSalle

Entrepreneur : Cogir Construction

Architecte : NEUF Architectes



PROJET : Le Lustra Terrebonne
2905, boul. de la Pinière
Terrebonne

Entrepreneur : Groupe Axxys Construction

Architecte : Blouin Beauchamp Architectes



PROJET : Soins Palliatifs St-Raphael
2001, ave Lajoie
Montréal

Entrepreneur : EBC

Architecte : Groupe Marchand Architecture Design



PROJET : Maison des aînées St-Amable
744, rue du Parchemin
Saint-Amable

Entrepreneur : Constructions Bâtiments Québec

Architecte : Luc Desmarchais Architecte



PROJET : Espace collaboratif 2C2B
3235, avenue De La Gare
Mascouche

Entrepreneur : Spacia Construction Inc.

Architecte : Artesa architectes concepteurs



PROJET : Le Virtuo
148, boul. du Curé Labelle
Sainte-Rose

Entrepreneur : Cogir Construction

Architecte : TLA Architectes



PROJET : Exceldor Centre de Distribution
Beloil
925, rue de l'Industrie
Beloil

Entrepreneur : Construction Dinamo

Architecte : JCF Architecture



PROJET : Le Sienna Candiac

Entrepreneur : Développements Kona

Architecte : TLA Architectes



PROJET : Alo Yoga

Entrepreneur : Construction Quatrium Inc.



Nos réalisations en images



9770, rue Sherbrooke
Montréal (Québec) H1L 6K8

514 351-9620
info@brunelle.ws

vitrieriebrunelle.com

RBQ : 5705-7036-01

